

Auftrag-Nr.	Fabrik-Nr.	Anzahl	Stückliste	Teil	Bestellung und Gattung	Bemerkungen	Liefertag	Jahrgang:	
								Unterschrift und Tag Büro	Betrieb
	21254158	5	a		1C-H-T-Lok.				

Von vorn nach hinten gesehen.

Rechts.

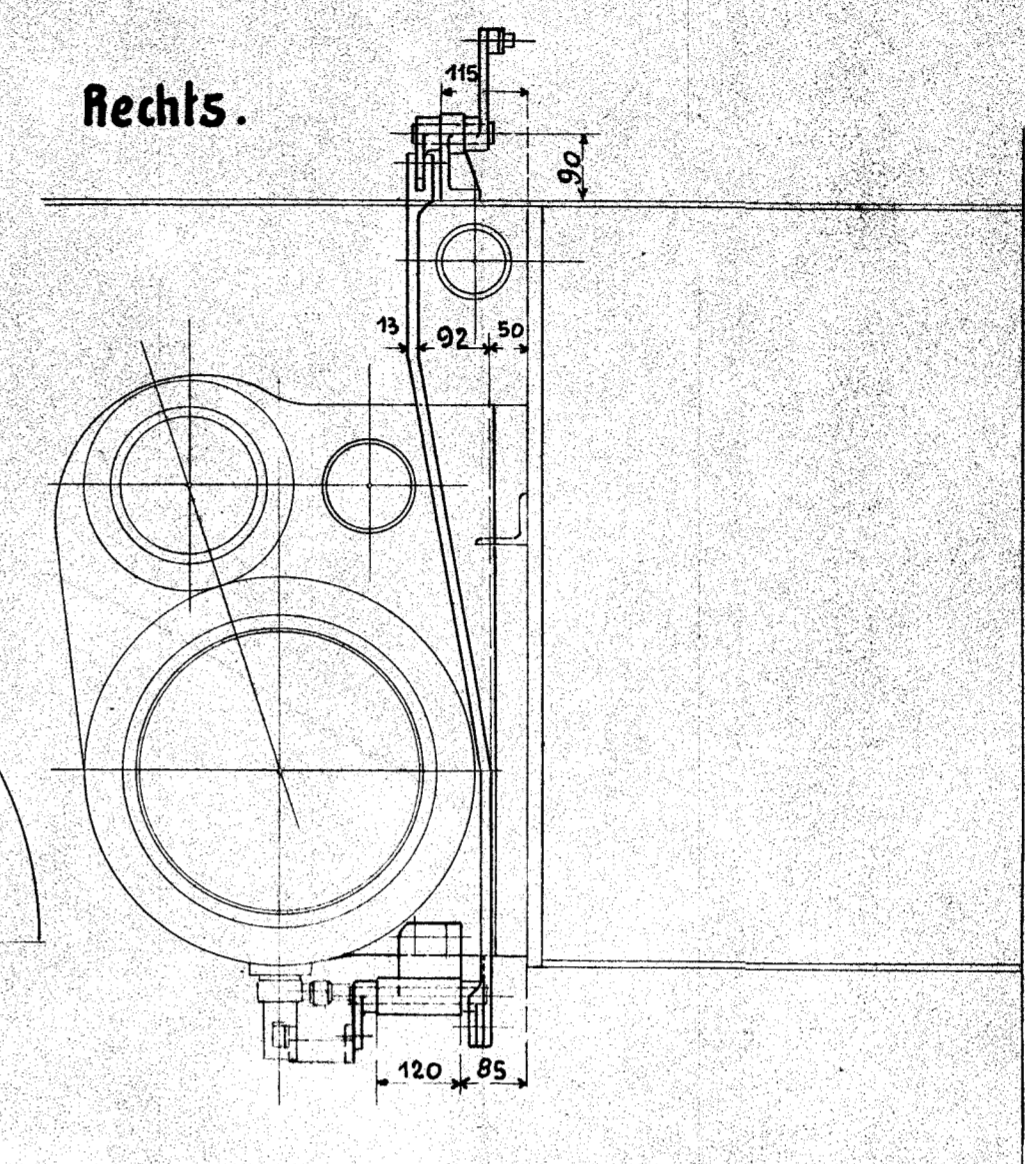
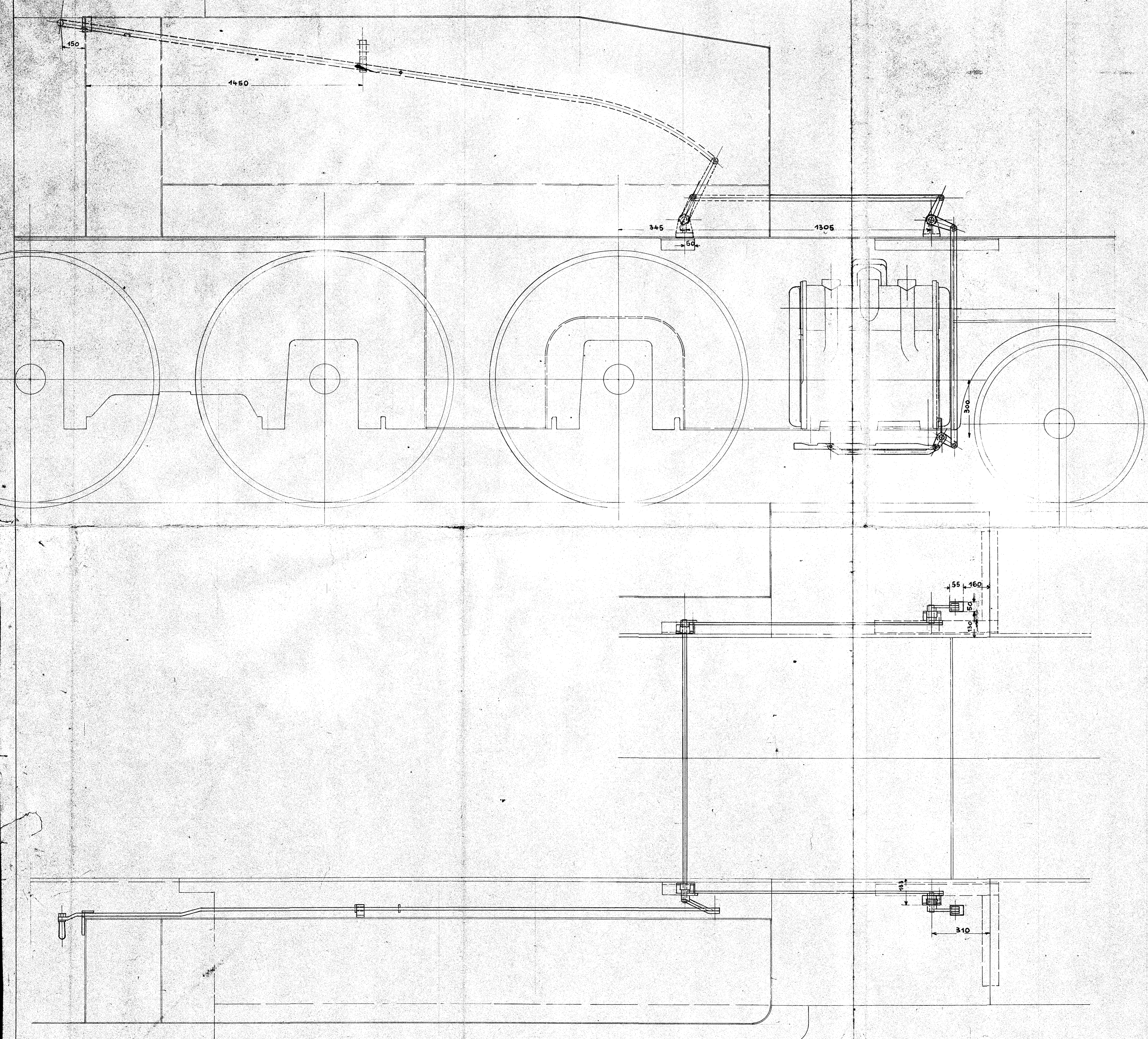

c	b	a	Benennung	Teil	Werkstoff	Bemerkungen	Modell oder Gesenk	Scha-blone	roh	ist	soil	Arbeits- verteilung
Stückzahlen									fertig	fertig		
			Ohne Bearbeitungszugabe						1. Z. an			5. Z. an
			Nicht bearbeiten						2. Z. an			6. Z. an
			Kratzen						3. Z. an			7. Z. an
			Schuppen						4. Z. an			8. Z. an
			Schichten									
			Feinschichten									
Paßsystem : Einheitsbohrung			Maßstab 1:10			Maße in mm						
Änderungen				Schr.Nr.		Tag	geändert		zugehörige Zeichnungen			
Nr.	Teil	Art der Änderung					von	am	geprüft		Aufschrift	
											23.11 Teile zum Zyl. Ventilzug	
Gezeichnet			Tag	Name								
Gepaust			6.12.	Bühmann								
Geprüft			13.12.									
Normgeprüft			13.12.	Kraus								
HENSCHEL & SOHN g.m.b.H. KASSEL. Abteilung: L. B. II									23.09. Ersatz für (Ältere Ausführung) Ersatz durch (Neuere Ausführung)			
Zyl. Ventilzug-Anordnung.												