

Auftrag-Nr.	Fabrik-Nr.	Anzahl	Stückliste	Teil	Bestellung und Gattung	Bemerkungen	Liefer-tag	Unterschrift und Tag	Büro	Betrieb
	21254-58	5	a	1/3	1-C-Heißd.-Tend.-Lok					

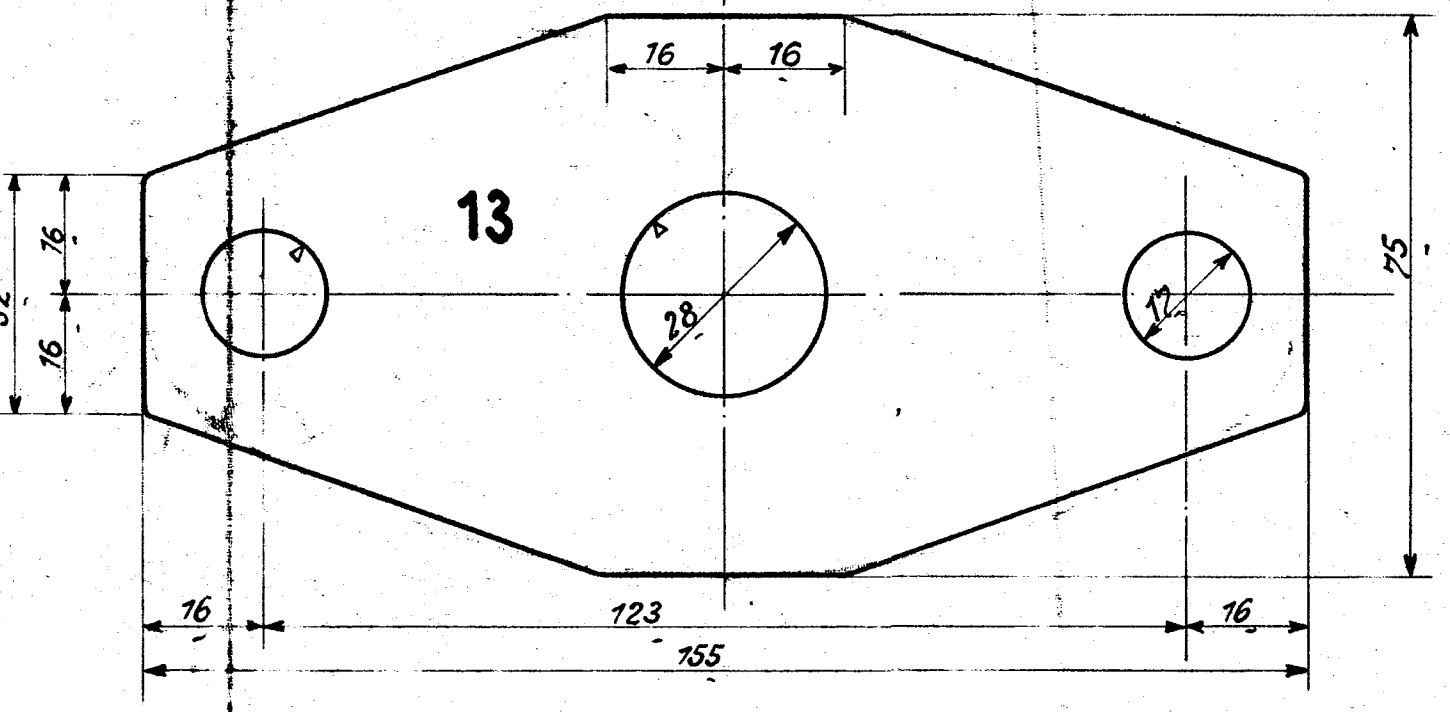
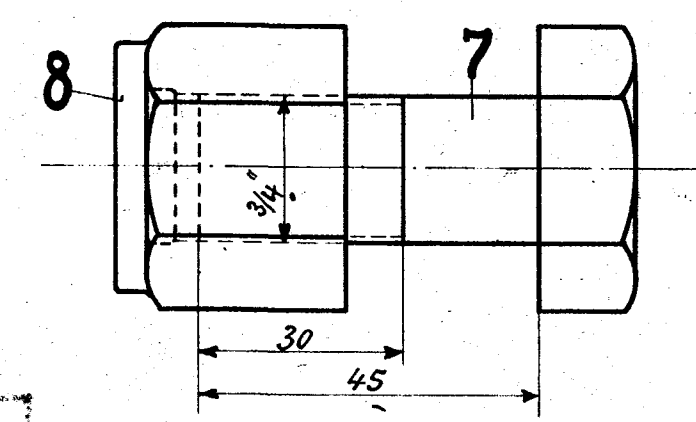
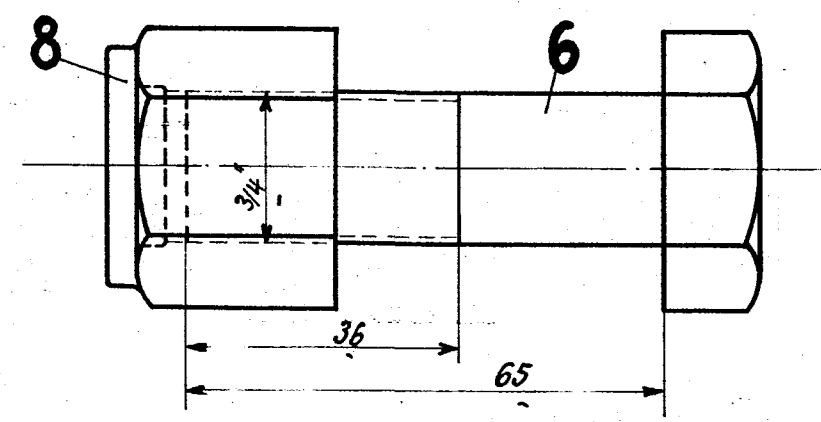
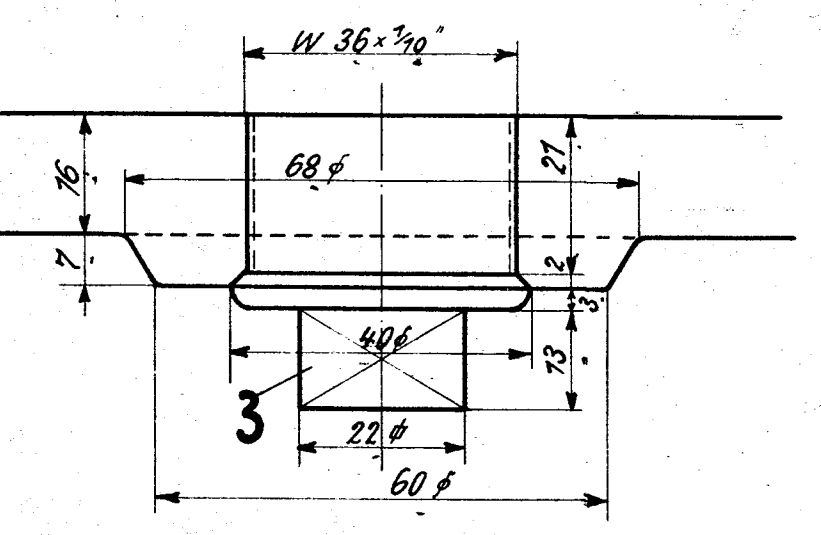
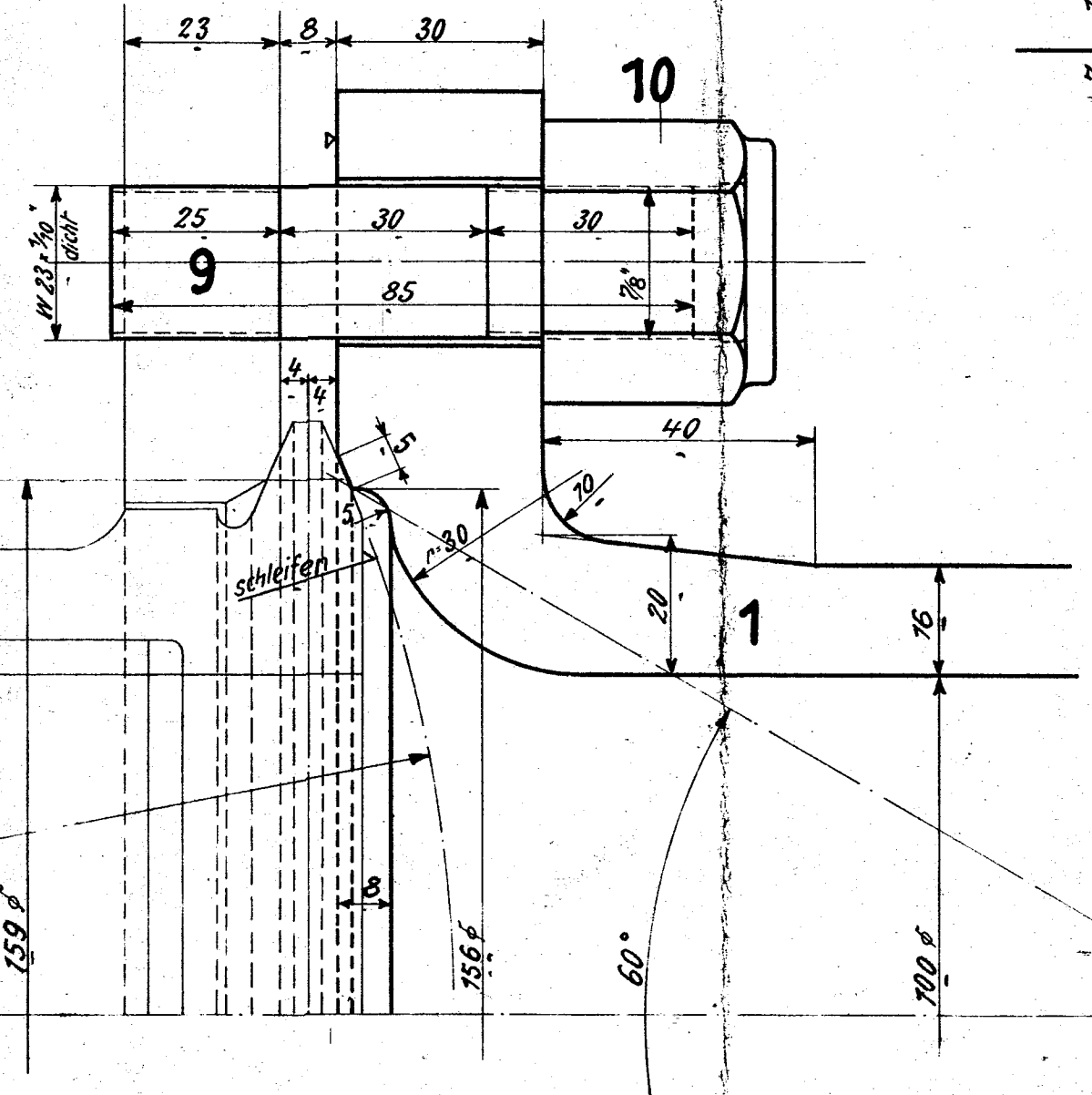
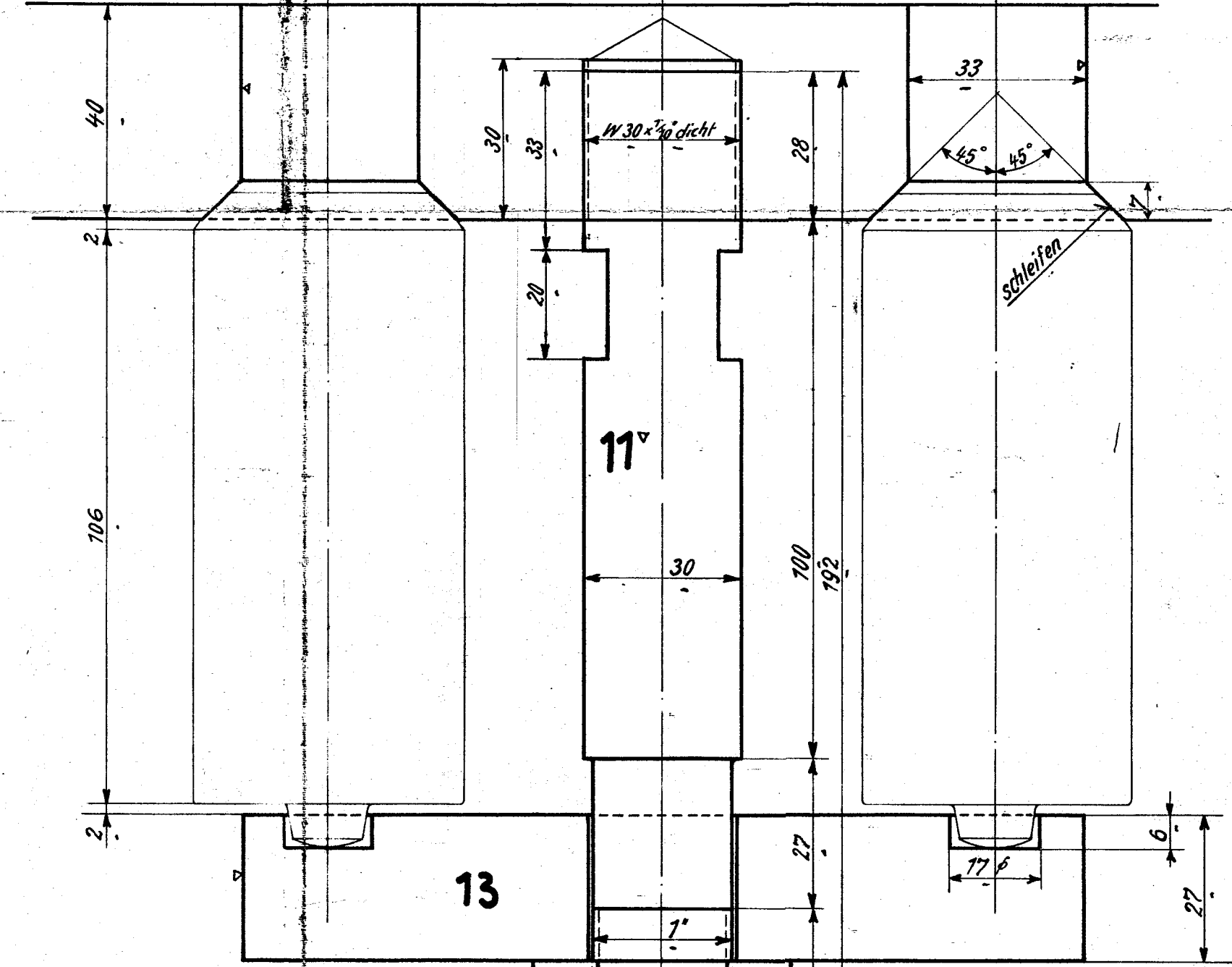
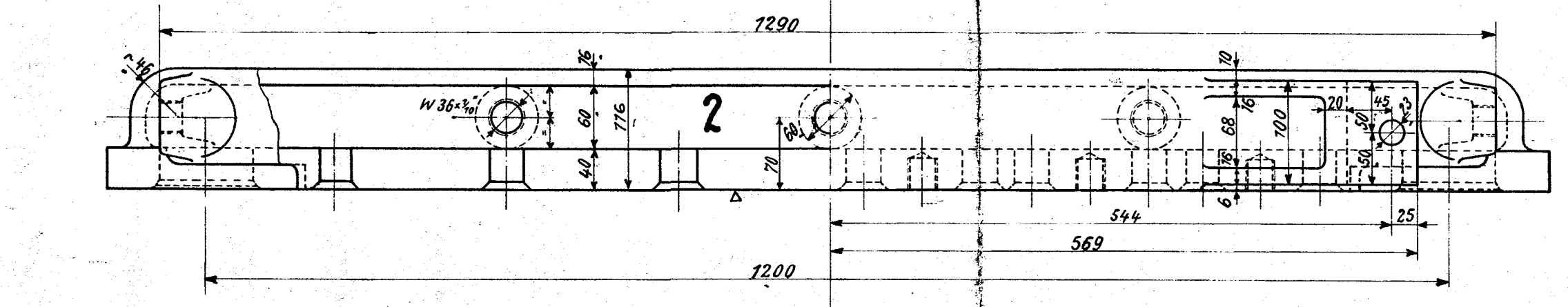
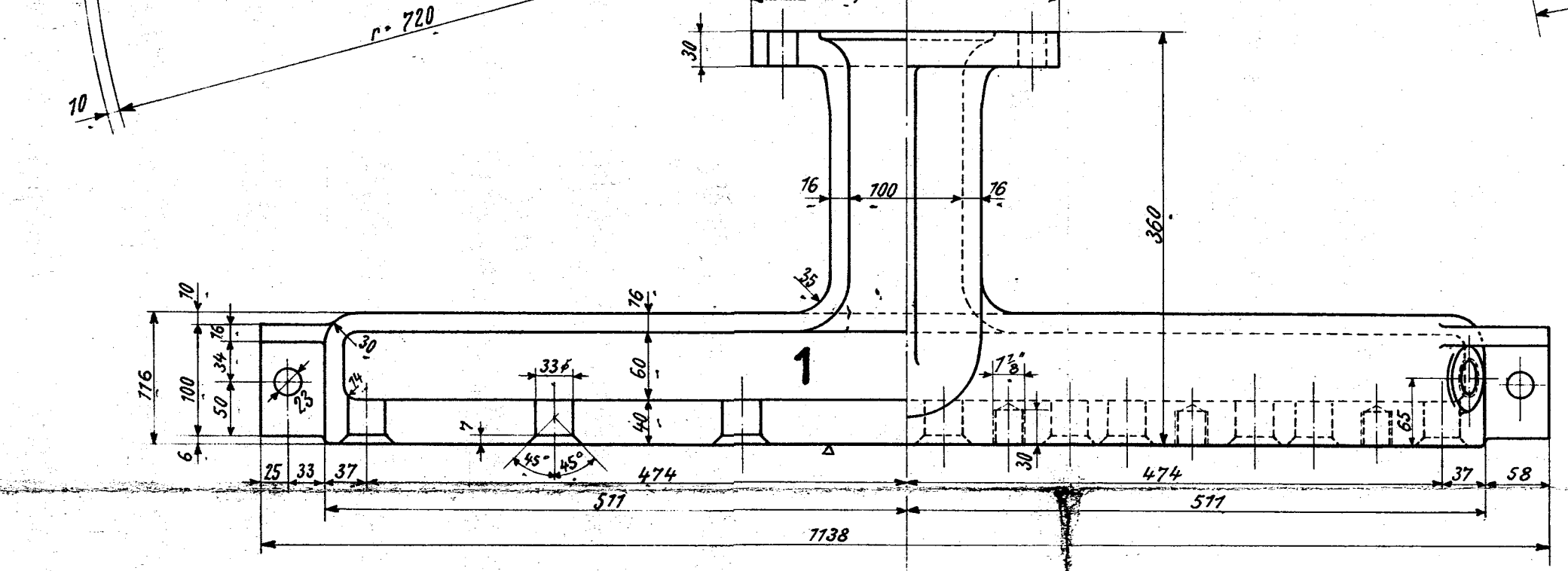
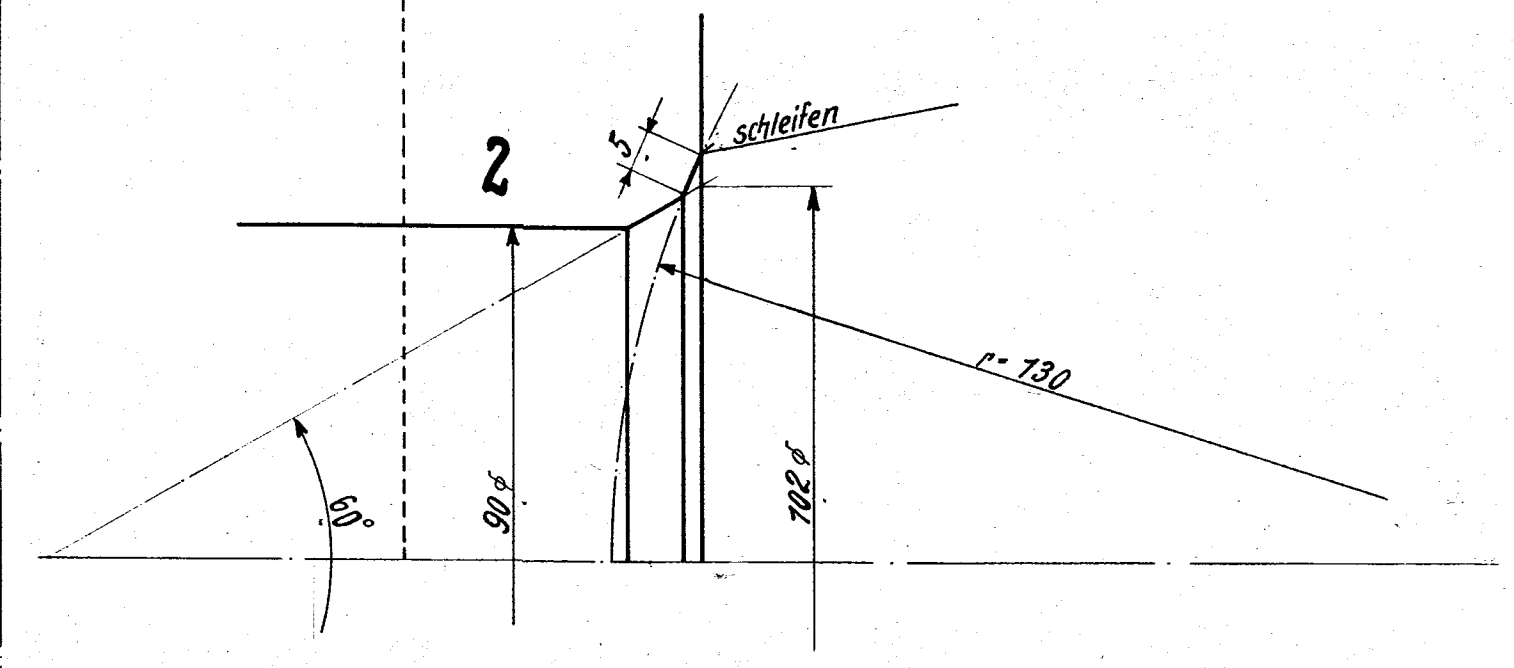
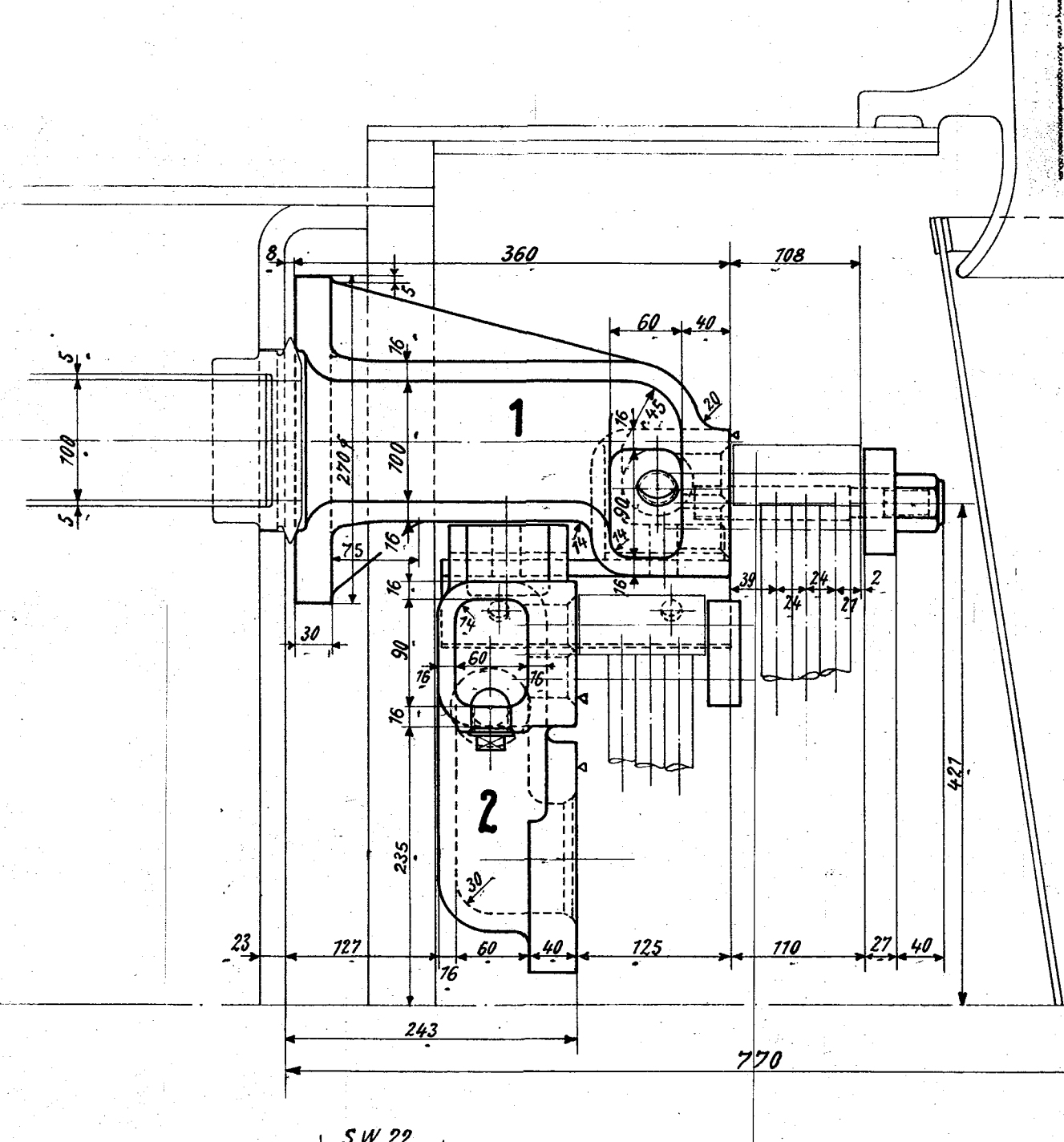
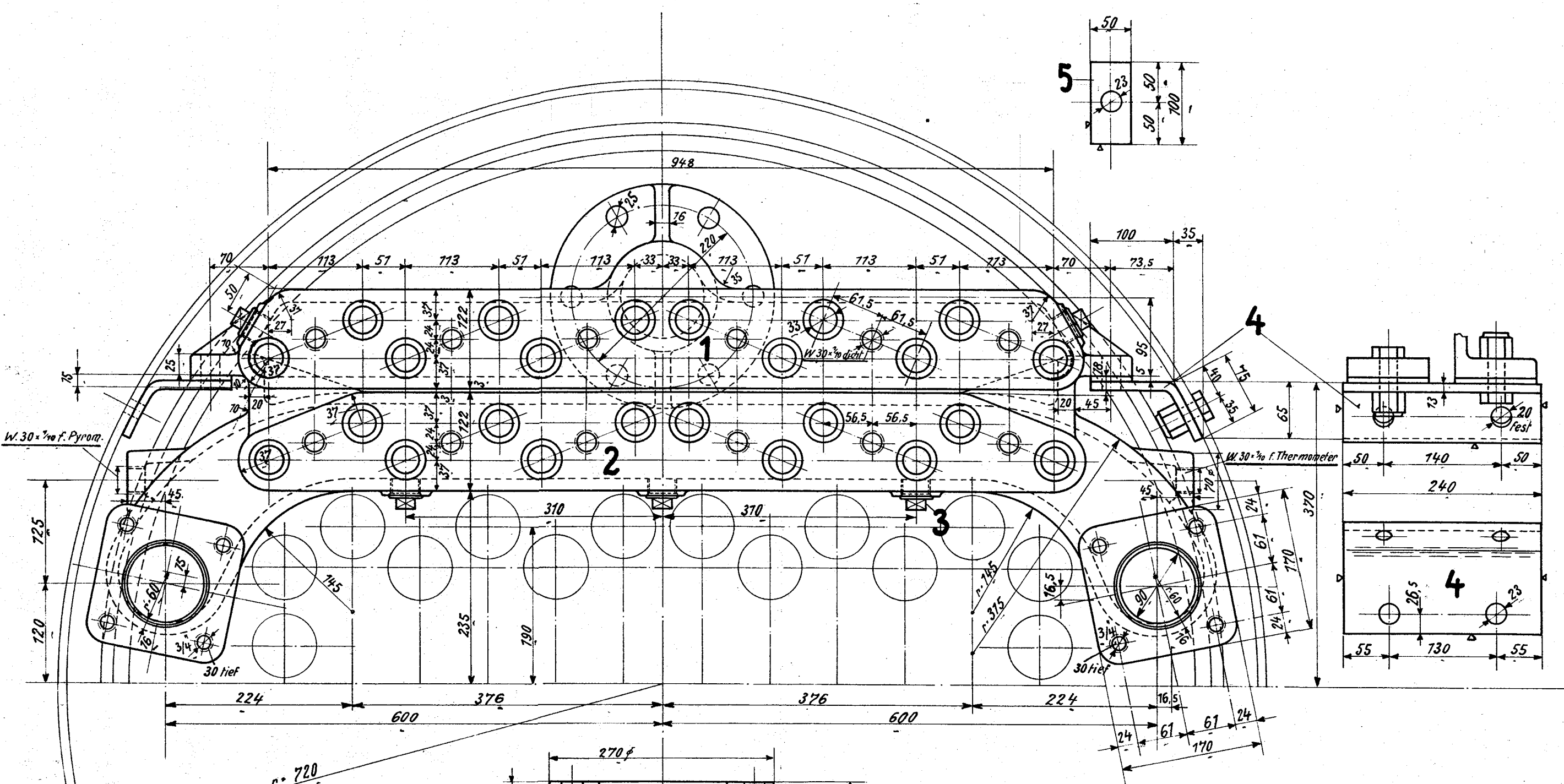

12. Druckflansch	13	St. 37.11								M3, M4
12. Sechskantkapselmutter 1"	12	Ms. 58								Vorr. NBR 04
12. Stiftschraube dicht	11	St. 34.13								M5
6. Sechskantkapselmutter 3/8"	10	Ms. 58								Vorr. NBR 06
6. Stiftschraube W 23 3/40 dicht	9	St. 34.13								M5
8. Sechskantkapselmutter 3/4"	8	Ms. 58								Vorr. NBR 08
4. Sechskantfestschraube 3/4"	7	St. 38.13								M4, M5
4. Sechskantschraube 3/4"	6	St. 38.13								M4, M5
2. Zwischenlage	5	St. 00.								M, K
2. Halter	4	St. 00.								M, K
5. Senk-Verschlußschraube	3	St. 38.13								M5
1. Heißdampfkasten	2	Ge. 82.91								
1. Nahdampfkasten	1	Ge. 82.91								

Stückzahl	Benennung	Teil	Werkstoff	Bemerkungen	Modell oder Gesenk	Scha-blone	roh fertige Stückzahl	ist fertige Stückzahl	Arbeits-verteilung
	ohne Bearbeitungs-gabe								
	Mit Bearbeitungs-zugabe								
	Sonderbearbeitung								
	1. Z. an								
	2. Z. an								
	3. Z. an								
	4. Z. an								

Nr.	Teil	Änderungen	Schr. Nr.	Tag	geändert	Zugehörige Zeichnungen

Zeichner: [Signature]  
 Gezeichnet: [Signature]  
 Geprüft: [Signature]  
 Normgeprüft: [Signature]

1-C-Heißd.-Tend.-Lok.  
 für Harsens-Bahnen

**HENSCHEL & SOHN G.m.b.H.**  
**CASSEL.**  
 Abteilung: L.B. 3

**Dampfsammelkasten**

**6.04**

DIN Schlüsselweiten